



I-CHING 易經, se puede traducir en español como “El libro de los Cambios”, “El libro de los Mutaciones” ó “El libro de Sabiduría”.

Según la tradición China, el legendario emperador chino **Fú Xī** (伏羲, 5º milenio a.C.), introdujo los 8 trigramas (**Bā-Guà**) para esquematizar el orden del mundo y representar las 8 expresiones básicas de la naturaleza.

Fue el **emperador Wén** 文王 (1232 - 1135 a.C.) quien tomando los primigenios “**Bā-Guà**” atribuidos al mítico **Fú Xī** compuso las 64 combinaciones que nosotros conocemos como hexagramas.

Confucio 孔子 (551-478A.C.), escribió diez comentarios sobre este clásico, llamados “**Las Diez Alas**” 十翼, transformando el texto en una de las mejores obras de filosofía.

Confucio dice: “Si dispusiera de otros 50 años de vida, los dedicaría al estudio del **I-CHING** y quizás aprendería a mantenerme alejado de los problemas”.

El libro del **I-CHING** fue la inspiración también para los sucesivos Taoístas, Budistas y distintos filósofos y científicos.

Este sistema que ahora exponemos de I-CHING, JĪNG FÁNG Ì 京房易, es el que ha instaurado el Maestro Zen Huǎn-Yuán 混元禪師 fundador del Templo Hsiēn-Fó 仙佛寺, situado en la montaña Chán-Chī-Shān 禪機山 en el centro de la isla de Taiwán.

El Maestro Zen Huǎn-Yuán es el creador de la primera Universidad de I Ching en Taiwán, donde se engloban estudios de Arquitectura, Feng Shui y Medicina Tradicional China, con el soporte del I Ching.

En la línea JĪNG FÁNG Ì el I Ching puede utilizarse como texto filosófico y a la vez, proporciona información muy concreta, práctica y precisa para la vida, tanto a través del hexagrama natal de una persona como al realizar consultas puntuales. Esta información se expresa en términos de la Medicina Tradicional China y tiene muy en cuenta los datos energéticos que aporta el Calendario Lunar Chino YĪN LÌ 陰曆.

I (易), la parte superior de este ideograma significa sol y Yang; y la parte inferior significa luna y Yin. Un Yin y un Yang es un TAO, WU-JI (universo, el supremo último). Así nace el TAI-QI y nace el 2 YI (Yin y Yang), de 2 YI nace 4 Xiang (Viejo-Yang, Joven-Yang, Joven-Yin y Viejo-Yin), de 4 Xiang nace 8 Guà o trigramas, que representan 8 energías constructivas de la realidad. YANG se representa con una línea entera, y YIN con una línea partida.

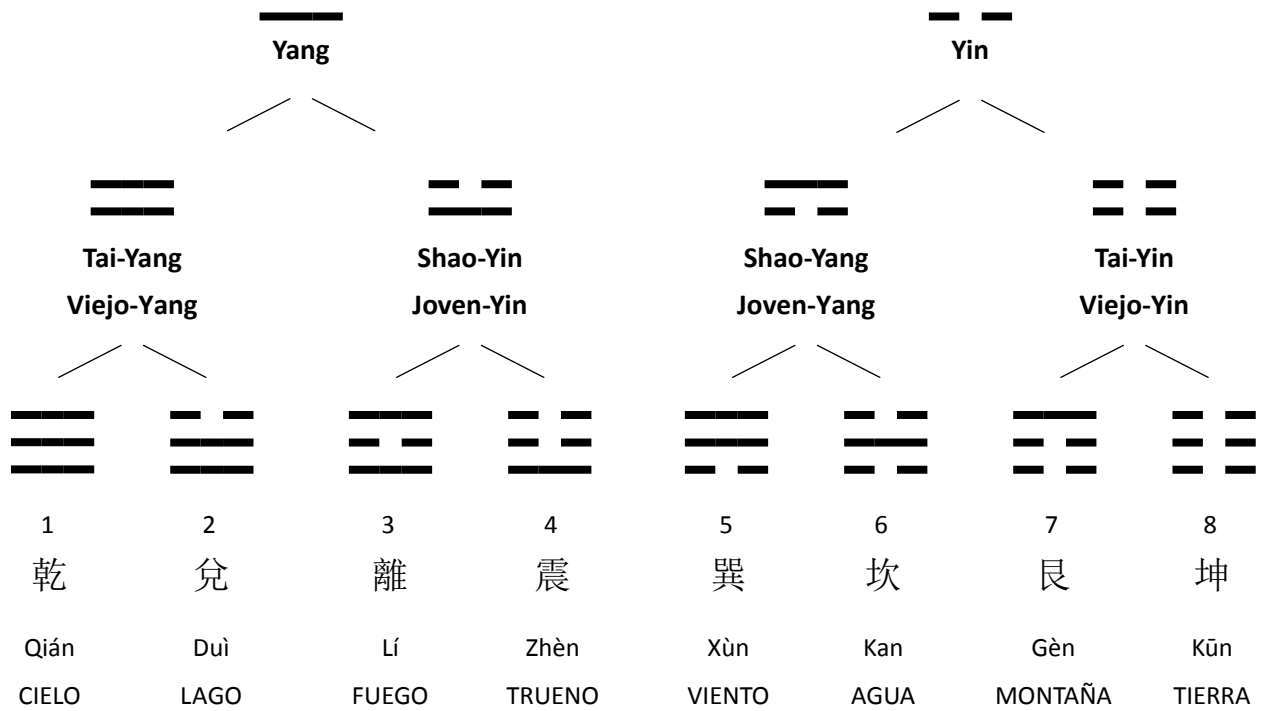

XIĀN TIĀN PĀKUÀ
CIELO ANTERIOR

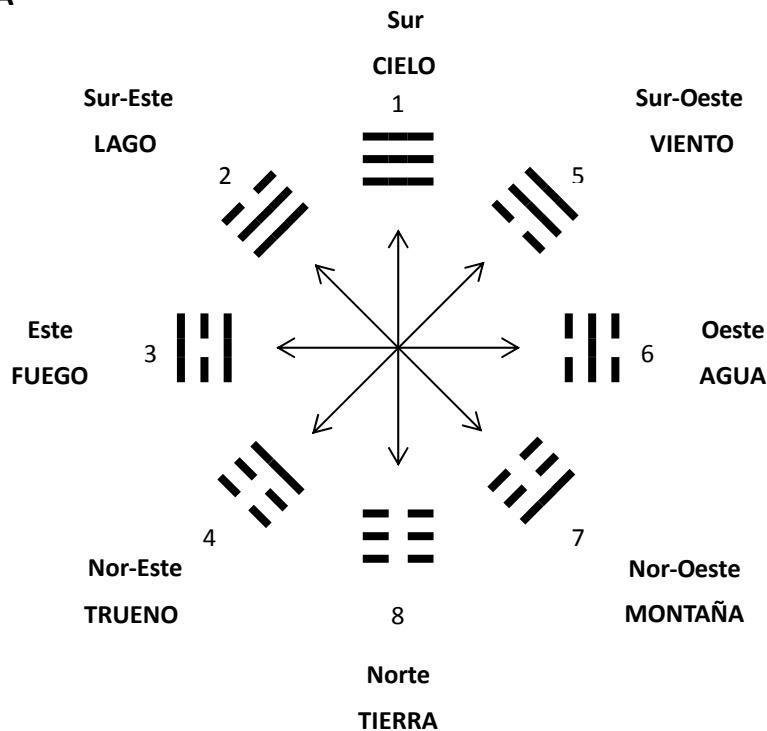

CIELO ANTERIOR. XIĀN TIĀN PĀKUÀ

Número	TRIGRAMA	Nombre		Pīn Yīn	Elemento	Familiar
1 一	☰	乾	CIELO	QIÁN	Metal	Padre
2 二	☱	兌	LAGO	DUÌ	Metal	Hija Menor
3 三	☲	離	FUEGO	LÍ	Fuego	Hija Mediana
4 四	☳	震	TRUENO	ZHÈN	Madera	Hijo Mayor
5 五	☴	巽	VIENTO	Xùn	Madera	Hija Mayor
6 六	☵	坎	AGUA	KAN	Agua	Hijo Mediano
7 七	☶	艮	MONTAÑA	GÈN	Tierra	Hijo Menor
8 八	☷	坤	TIERRA	KŪN	Tierra	Madre

Diagrama de la mano
XIĀN TIĀN PĀKUÀ y
OCHO FAMILIARES

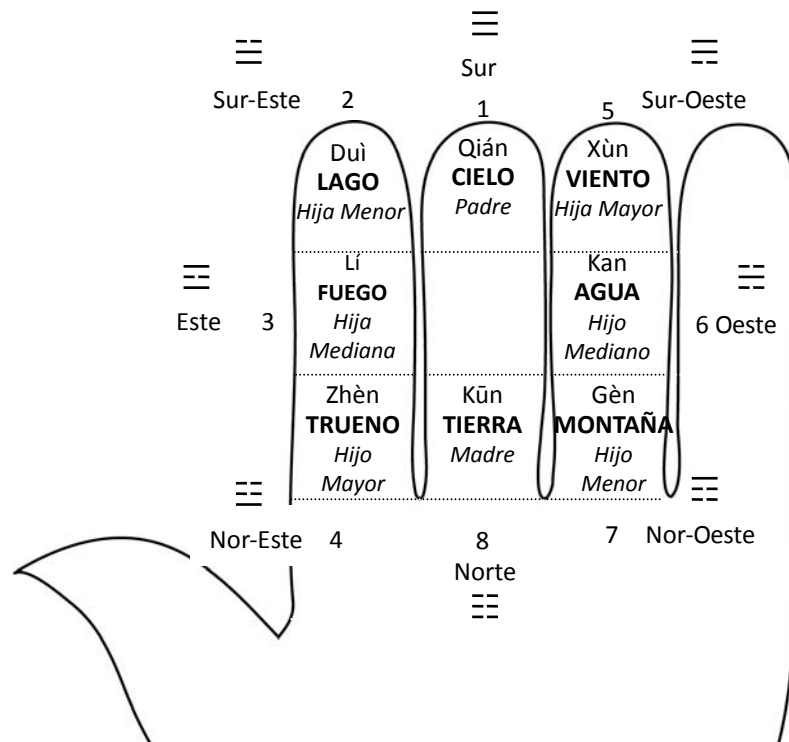

HÒU TIĀN PĀKUÀ. CIELO POSTERIOR. Ciclo de las Estaciones

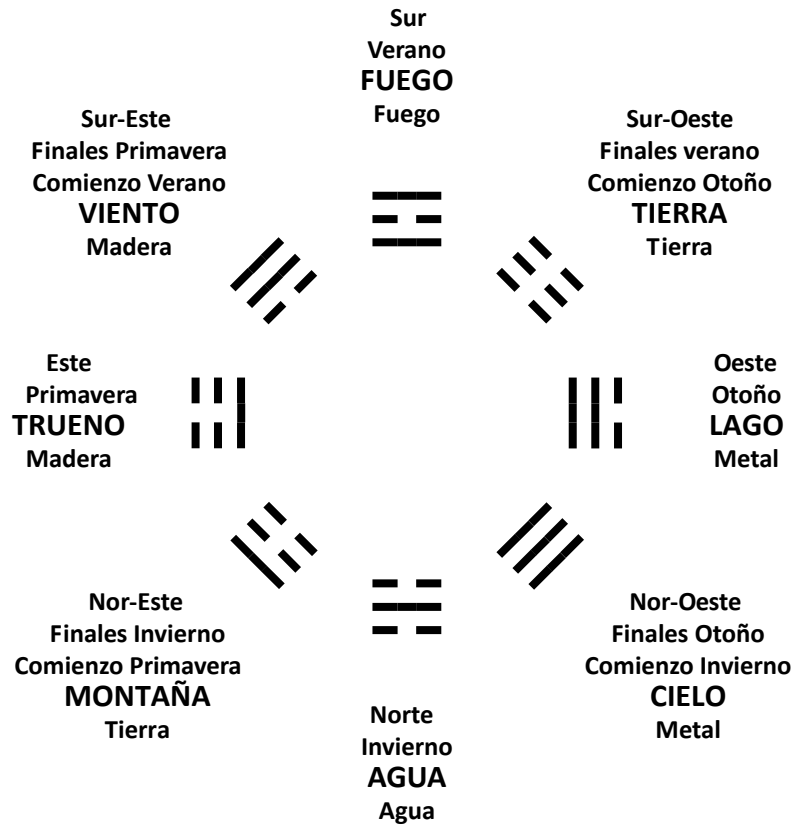

CINCO ELEMENTOS. WŪ XÍNG (五行).

CICLOS DE GENERACIÓN Y DOMINACIÓN

木 **MADERA**: este, verde o azul, mi, primavera, Júpiter, ácido, hígado, izquierdo, ojo.

火 **FUEGO**: sur, rojo, sol, verano, Marte, amargo, corazón, arriba, lengua.

土 **TIERRA**: centro, amarillo, do, final de verano, Saturno, dulce, bajo, central, boca.

金 **METAL**: oeste, blanco, re, otoño, Venus, acre, pulmón, derecha, nariz.

水 **AGUA**: norte, negro, la, invierno, Mercurio, salado, riñones, abajo, oreja.

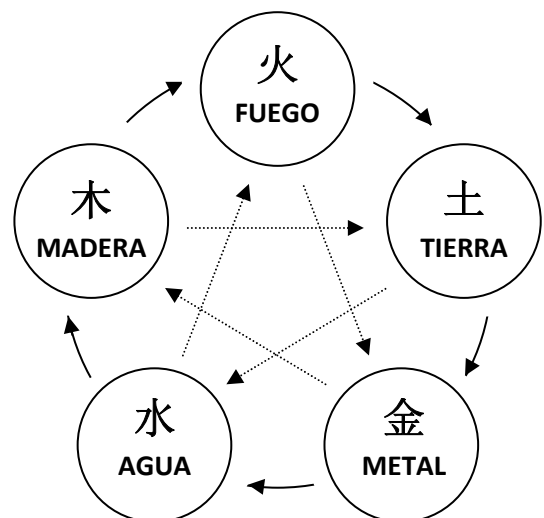

Los trigramas que se sitúan sobre un mismo eje en la disposición del CIELO ANTERIOR, XIĀN TIĀN PĀKUÀ, se llaman trigramas **complementarios** pues se obtienen uno a partir del otro cambiando las líneas yang por líneas yin y viceversa. Puede observarse que al sumar los números ordinales de dos trigramas complementarios el resultado siempre es 9, el número máximo de Yang.

Los trigramas complementarios representan dos funciones de la naturaleza que en cierto modo se contrarrestan en busca de la armonía. La energía de uno de ellos es de tipo ascendente mientras que la del otro es descendente.

La línea inferior de cada trígama, que llamaremos primera línea, representa la **Tierra**, la dimensión de lo inconsciente, la segunda línea representa al **Ser Humano**, el nivel en el que nos movemos y la tercera línea representa el **Cielo**, dimensión celeste y de la conciencia superior.





El Ser Humano se sitúa como mediador entre el Cielo y la Tierra.















































































HEXAGRAMAS

El emperador Wén (siglo XII a.C.), para poder representar con mayor precisión el devenir de la vida, combinó estas ocho figuras de dos en dos, colocando una encima de la otra, y obtuvo $8 \times 8 = 64$ nuevas figuras llamadas **Hexagramas** o **Kuà** 卦.

Se atribuye al emperador Wén la asignación a cada uno de los hexagramas de un nombre, acorde a la situación representada por éste, y también los textos que explican su sentido con mayor amplitud y que dan consejos sobre la conducta correcta a seguir en dicha situación. También se le atribuye la ordenación de la secuencia global en que habitualmente se presentan los hexagramas.

Los trigramas con los que se construye un hexagrama se llaman **trígama superior** y **trígama inferior** de aquél. Si los trigramas superior e inferior coinciden se dice que es un **hexagrama puro**. Por ejemplo, H2 y H51 son hexagramas puros y H16 y H24 no lo son:

Núm.	Nombre		Kuà	T. superior/T. inferior
Hex. 16	雷地豫	EL ENTUSIASMO		TRUENO / TIERRA
Hex. 24	地雷復	EL RETORNO		TIERRA / TRUENO
Hex. 2	坤為地	LA TIERRA, LO RECEPTIVO.		TIERRA / TIERRA
Hex. 51	震為雷	EL TRUENO, LA CONMOCIÓN.		TRUENO / TRUENO

								Arriba Abajo
 1	 43	 14	 34	 9	 5	 26	 11	
 10	 58	 38	 54	 61	 60	 41	 19	
 13	 49	 30	 55	 37	 63	 22	 36	
 25	 17	 21	 51	 42	 3	 27	 24	
 44	 28	 50	 32	 57	 48	 18	 46	
 6	 47	 64	 40	 59	 29	 4	 7	
 33	 31	 56	 62	 53	 39	 52	 15	
 12	 45	 35	 16	 20	 8	 23	 2	

SIGNIFICADO SIMBÓLICO DE LAS LÍNEAS DE UN HEXAGRAMA

La línea L_1 se asocia con **los Trabajadores**. Éstos están en la posición más baja del hexagrama, son el inicio de la cadena y les corresponde realizar el trabajo de base que se les asigne. Su misión es actuar y, por tanto, el aspecto de la línea L_1 es Yang.

La línea L_2 se asocia con **el Encargado**. Éste debe ocuparse de organizar en lo cotidiano el trabajo de los empleados a su cargo y conseguir que éste se lleve a término. Además informará puntualmente a su Director de Departamento. Su posición es interna y su actitud debe ser moderada y flexible, receptiva en ambos sentidos, por tanto, la línea L_2 es de aspecto Yin.

La línea L_3 se asocia con el **Director de Departamento**. Éste ocupa la parte superior del trigramma inferior. Él es el máximo responsable de que todo funcione en el Departamento; en él dirige pero deberá dar cuentas hacia el exterior, recibir recomendaciones y órdenes de su Director de Zona. Por tanto, la línea L_3 es de aspecto Yang y también es la posición de comunicación con el trigramma superior.

La línea L_4 se asocia con el **Director de Zona** que ya pertenece al trigramma superior, pero está en su parte más baja. Él debe transmitir hacia abajo las directivas que le encomiende el Director General y velar atentamente para que se cumplan; además debe organizar con tacto y corrección el reparto de tareas entre los diferentes departamentos. Por ello, la línea L_4 es de aspecto Yin.

La línea L_5 se asocia con el **Director General**. Él debe ser una persona fuerte y justa para gobernar desde arriba, crear el camino a seguir, imponer que se cumpla. Su posición es dominante y esta línea es de aspecto Yang.

En la línea L_6 está el **Consejo de Administración** su función es marcar los objetivos a cubrir y las líneas generales de actuación, aconsejar con sabiduría para poder concluir con éxito lo emprendido y preparar la siguiente etapa en la evolución de la empresa. La última línea tiene aspecto Yin.

Puede observarse que los niveles impares, líneas L_1 , L_3 y L_5 , tienen aspecto yang y los niveles pares, líneas L_2 , L_4 y L_6 , son de aspecto yin.

En general, cada línea de un hexagrama se considera en buena posición si su energía (yin o yang) se corresponde con el aspecto del lugar que ocupa. Por ejemplo, una línea yin en quinto nivel en principio es incorrecta pues se precisa una actitud yang para ejercer la función dominante que corresponde pero dependiendo de la situación representada por el hexagrama una actitud yin puede ser más conveniente. Realmente, hay que tener en cuenta la configuración global de las líneas para poder valorar la corrección o no de cada una de ellas.

FUNCIÓN SIMBÓLICA DE LAS LÍNEAS DE UN HEXAGRAMA

Puestos de responsabilidad en una empresa		Puestos de responsabilidad en un país	
L ₆	Consejo de Administración	L ₆	Asesores y Consejeros del Presidente
L ₅	Director General.	L ₅	Presidente
L ₄	Director de Zona	L ₄	Ministro
L ₃	Director de Departamento	L ₃	Alcalde o Presidente Comunidad Aut.
L ₂	Encargado	L ₂	Concejales
L ₁	Trabajadores	L ₁	Pueblo llano

Puestos de responsabilidad en un país en la antigüedad	
L ₆	Antepasados del Emperador
L ₅	Emperador
L ₄	Príncipes (Hijos o familiares muy directos del Emperador)
L ₃	Gobernador
L ₂	Nobles (Nombrados por el Emperador, con sus territorios, ...)
L ₁	Pueblo llano

Puestos de responsabilidad en el Ejército	
L ₆	Asesores militares.
L ₅	Rey (Emperador en su función dentro del ejército)
L ₄	General
L ₃	Coronel
L ₂	Capitán
L ₁	Soldados

Puestos de responsabilidad en la familia tradicional	
L ₆	Abuelo
L ₅	Padre
L ₄	Madre
L ₃	Primogénito
L ₂	Hijo mediano
L ₁	Hijo menor

MUTACIÓN DE LÍNEAS EN UN HEXAGRAMA. Hexagrama Derivado.

Al realizar la mutación de una o varias líneas de un hexagrama se obtiene otro que se llama **Hexagrama Derivado (Pièn Kuà 變卦)**.

Por ejemplo, si se mutan las líneas L₂, L₄ y L₅ del hexagrama 45, LA REUNIÓN, ☶☷ lago/tierra se obtiene el hexagrama 7, EL EJÉRCITO, ☷☵ tierra/agua, como puede observarse en la figura:

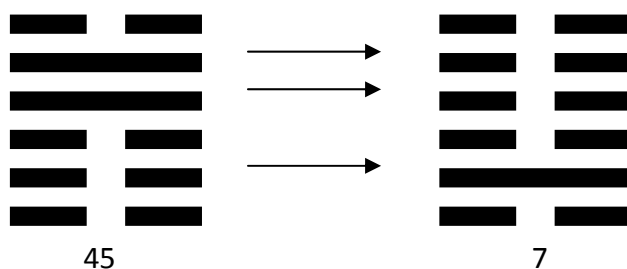

INTERPRETACIÓN

JĪNG FÁNG Ì (京房易) es una línea de estudio del I Ching que proporciona información muy concreta y precisa, en términos de la Medicina Tradicional China, tanto a través del hexagrama natal de una persona como al realizar consultas puntuales. El **hexagrama natal** se obtiene a partir de la fecha de nacimiento (mes, día y hora) del sujeto, como veremos más adelante, y en él se reflejan las fortalezas y debilidades, físicas y emocionales, que afectarán a dicha persona desde su nacimiento.

Procedimiento para obtener un hexagrama en una consulta:

Preparación:

- Escriba con claridad la pregunta sobre una situación, indicando la fecha de ese mismo día en el que se formula la consulta, también indicando el nombre de la persona que quiere preguntar.
- Lavarse bien las manos, enjuagarse la boca 7 veces con agua (mejor ducharse antes de empezar y ser vegetariano), dirigirse a los dioses, mejor desde el salón de la casa o desde el estudio: si se puede con 3 inciensos. Juntar las dos manos delante del pecho, a la altura del corazón.
- Concentrarse en la pregunta durante el tiempo que se necesite y con la intención de obtener una respuesta que realmente ayude a resolver el problema.

Diferentes métodos:

1. Obtener trigramas inferior, superior y mutación utilizando: 50 ramas de aquilea (*Achillea millefolium*), 24 palillos, pulsera, dados, cartas, ..., o sacando 3 números con arroz crudo, piedras, perlas y cualquier cosa de la naturaleza, ..., de modo que:

- el primer número **a** proporciona el trigrama inferior y el segundo **b** el trigrama superior según la numeración del Cielo Anterior:
 1. Si $a, b \leq 8$ se toman los trigramas con esa numeración.
 2. Si a o $b > 8$ se toman el trigrama correspondiente al resto de la división por 8.
- el tercer número **c** proporciona la línea que muta:
 1. Si $c \leq 6$ muta la línea de posición *c* contando desde abajo.
 2. Si $c > 6$ muta la línea correspondiente al resto de la división por 6.

2. Utilizando 3 monedas para obtener las 6 líneas del hexagrama y sus mutaciones.

- El hexagrama se construye desde abajo hacia arriba. Tome tres monedas y asigne a un lado el **Yang**, y al otro lado el **Yin**. Tirar las 3 monedas a la vez hacia la mesa, seis veces y anotar el resultado según las cuatro diferentes posibilidades de caer:

Posibles tiradas	Tipo de línea o yao que se obtiene		
2 Yang + 1 Yin	Yin Yao	línea yin	fija
2 Yin + 1 Yang	Yang Yao	línea yang	fija
3 Yin = 2 Yin + 1 Yin	Yin Yao	línea yin	mutante
3 Yang = 2 Yang + 1 Yang	Yang Yao	línea yang	mutante

- Después de tres tiradas tiene el primer trigrama. Otra vez se juntan las dos manos con las monedas dentro, diciendo verbalmente: “Ya tengo el primer trigrama, necesito otro trigrama para completar un hexagrama”. Repita otras 3 tiradas, hasta completar un hexagrama.

CALENDARIO LUNAR CHINO, YĪN LÌ (陰曆)

En China están en uso en la actualidad dos calendarios: el Lunar y el Solar. El Calendario Lunar chino (Yīn Lì 陰曆) nació en la época del Emperador Amarillo 黃帝 (2697-2599 a.C.) y todavía hoy está muy presente a nivel popular. En él se utilizan los 10 Troncos Celestes y las 12 Ramas Terrestres.

LOS 10 TRONCOS CELESTES 十天干

TC ₁	甲	Jiǎ	Madera	Dragón	Yang
TC ₂	乙	Yǐ	Madera	Dragón	Yin
TC ₃	丙	Bǐng	Fuego	Petirrojo	Yang
TC ₄	丁	Dīng	Fuego	Petirrojo	Yin
TC ₅	戊	Wù	Tierra	Dragón Amarillo	Yang
TC ₆	己	Jǐ	Tierra	Serpiente	Yin
TC ₇	庚	Gēng	Metal	Tigre	Yang
TC ₈	辛	Xīn	Metal	Tigre	Yin
TC ₉	壬	Rén	Agua	Tortuga	Yang
TC ₁₀	癸	Guǐ	Agua	Tortuga	Yin

LAS 12 RAMAS TERRESTRES 十二地支

RT ₁	子	Zǐ	RATA	Agua	Yang	23-01h
RT ₂	丑	Chǒu	BUFALO	Tierra	Yin	01-03h
RT ₃	寅	Yín	TIGRE	Madera	Yang	03-05h
RT ₄	卯	Mǎo	CONEJO	Madera	Yin	05-07h
RT ₅	辰	Chén	DRAGÓN	Tierra	Yang	07-09h
RT ₆	巳	Sì	SERPIENTE	Fuego	Yin	09-11h
RT ₇	午	Wǔ	CABALLO	Fuego	Yang	11-13h
RT ₈	未	Wèi	CABRA	Tierra	Yin	13-15h
RT ₉	申	Shēn	MONO	Metal	Yang	15-17h
RT ₁₀	酉	Yǒu	GALLO	Metal	Yin	17-19h
RT ₁₁	戌	Xū	PERRO	Tierra	Yang	19-21h
RT ₁₂	亥	Hài	CERDO	Agua	Yin	21-23h

GENERACIONES DE RAMAS:

Zǐ/Chǒu: RATA/BÚFALO

Hài/Yín: CERDO/TIGRE

Mǎo/Xū: CONEJO/PERRO

Chén/Yǒu: DRAGÓN/GALLO

Sì/Shēn: SERPIENTE/MONO

Wǔ/Wèi: CABALLO/CABRA

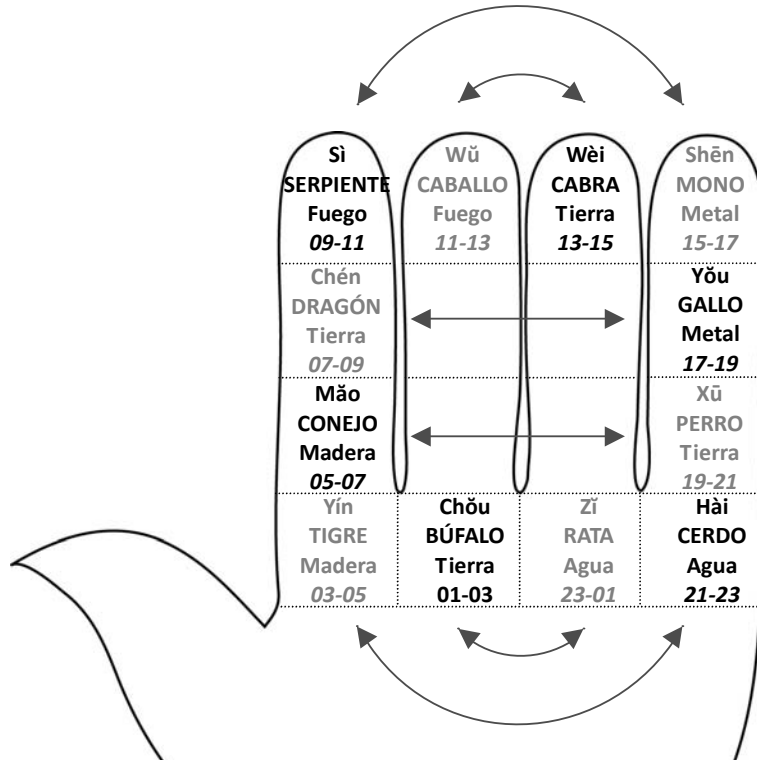

DOMINACIONES DE RAMAS:

Zǐ/Wǔ: RATA/CABALLO

Chǒu/Wèi: BÚFALO/CABRA

Yín/Shēn: TIGRE/MONO

Mǎo/Yǒu: CONEJO/GALLO

Chén/Xū: DRAGÓN/PERRO

Sì/Hài: SERPIENTE/CERDO

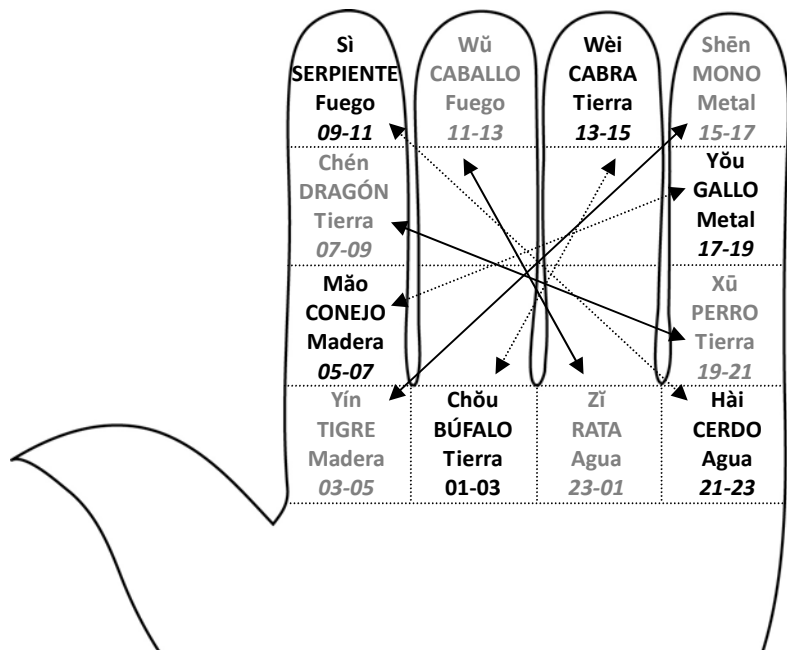

SECUENCIA JIǎ Zǐ. 六十甲子

Secuencia de los 60 años de un siglo chino.

1	甲子 TC ₁ RT ₁	13	丙子 TC ₃ RT ₁	25	戊子 TC ₅ RT ₁	37	庚子 TC ₇ RT ₁	49	壬子 TC ₉ RT ₁
2	乙丑 TC ₂ RT ₂	14	丁丑 TC ₄ RT ₂	26	己丑 TC ₆ RT ₂	38	辛丑 TC ₈ RT ₂	50	癸丑 TC ₁₀ RT ₂
3	丙寅 TC ₃ RT ₃	15	戊寅 TC ₅ RT ₃	27	庚寅 TC ₇ RT ₃	39	壬寅 TC ₉ RT ₃	51	甲寅 TC ₁ RT ₃
4	丁卯 TC ₄ RT ₄	16	己卯 TC ₆ RT ₄	28	辛卯 TC ₈ RT ₄	40	癸卯 TC ₁₀ RT ₄	52	乙卯 TC ₂ RT ₄
5	戊辰 TC ₅ RT ₅	17	庚辰 TC ₇ RT ₅	29	壬辰 TC ₉ RT ₅	41	甲辰 TC ₁ RT ₅	53	丙辰 TC ₃ RT ₅
6	己巳 TC ₆ RT ₆	18	辛巳 TC ₈ RT ₆	30	癸巳 TC ₁₀ RT ₆	42	乙巳 TC ₂ RT ₆	54	丁巳 TC ₄ RT ₆
7	庚午 TC ₇ RT ₇	19	壬午 TC ₉ RT ₇	31	甲午 TC ₁ RT ₇	43	丙午 TC ₃ RT ₇	55	戊午 TC ₅ RT ₇
8	辛未 TC ₈ RT ₈	20	癸未 TC ₁₀ RT ₈	32	乙未 TC ₂ RT ₈	44	丁未 TC ₄ RT ₈	56	己未 TC ₆ RT ₈
9	壬申 TC ₉ RT ₉	21	甲申 TC ₁ RT ₉	33	丙申 TC ₃ RT ₉	45	戊申 TC ₅ RT ₉	57	庚申 TC ₇ RT ₉
10	癸酉 TC ₁₀ RT ₁₀	22	乙酉 TC ₂ RT ₁₀	34	丁酉 TC ₄ RT ₁₀	46	己酉 TC ₆ RT ₁₀	58	辛酉 TC ₈ RT ₁₀
11	甲戌 TC ₁ RT ₁₁	23	丙戌 TC ₃ RT ₁₁	35	戊戌 TC ₅ RT ₁₁	47	庚戌 TC ₇ RT ₁₁	59	壬戌 TC ₉ RT ₁₁
12	乙亥 TC ₂ RT ₁₂	24	丁亥 TC ₄ RT ₁₂	36	己亥 TC ₆ RT ₁₂	48	辛亥 TC ₈ RT ₁₂	60	癸亥 TC ₁₀ RT ₁₂

CAMBIO DE LA FECHA SOLAR A LUNAR.

www.cathvoice.org.tw/search/tool.htm

En esta web se introduce la hora solar de nacimiento (pasada a China) y devuelve la hora lunar.

Ejemplo: para la fecha solar: 1959-5-21 devuelve la fecha lunar: mes 4 día 14 y además el tronco y la rama de año, mes y día de esa fecha lunar.

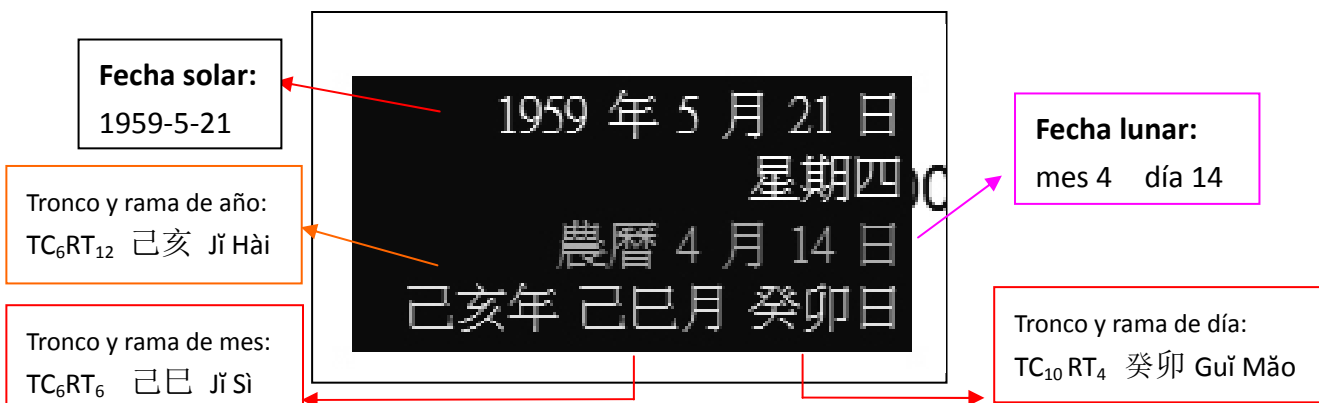
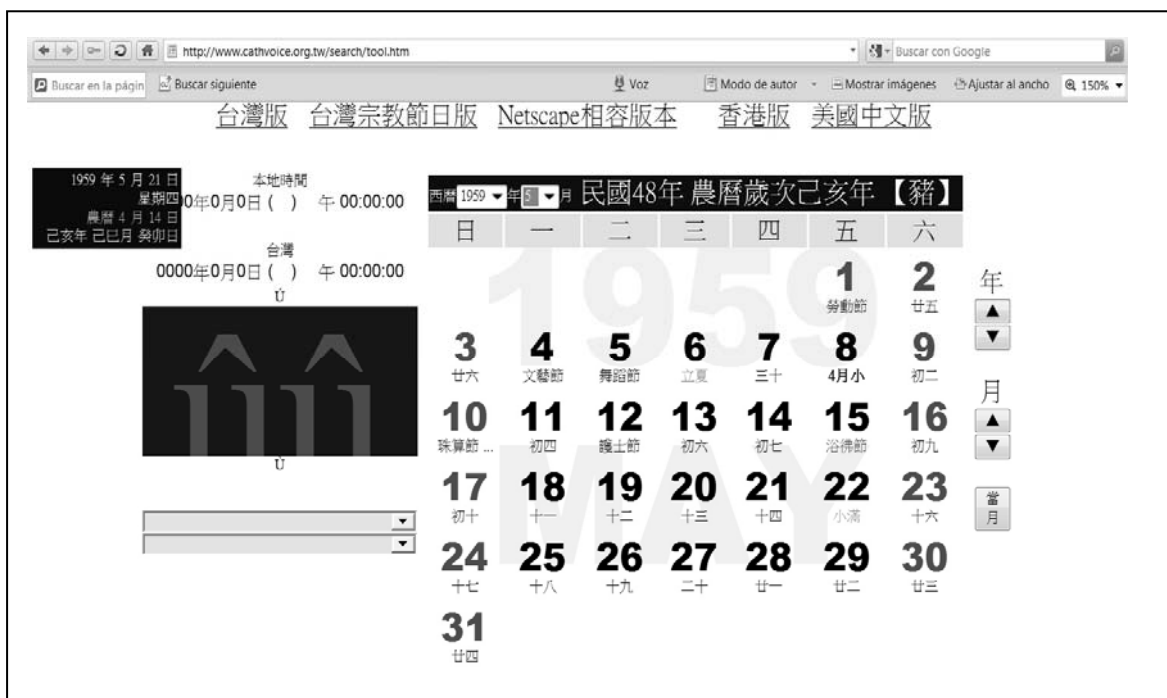

OBTENCIÓN DEL HEXAGRAMA NATAL

A partir de la fecha solar local de nacimiento se obtiene la fecha solar china y la fecha lunar correspondiente. El mes lunar proporciona el trigramma inferior del hexagrama natal, el día lunar el trigramma superior y la hora la línea que muta.

Por ejemplo, para una persona nacida en España el día 20 de mayo de 1959 a las 19h 45, la fecha solar en China se obtiene sumando 7h: $19h\ 45 + 7 = 2h\ 45$ del día 21 de mayo de 1959.

La fecha lunar correspondiente al día 21 de mayo de 1959 en China es mes 4 día 14 y los datos lunares son:

	AÑO	MES	DÍA	HORA
SOLAR ESPAÑA	1959	5	20	19h 45 + 7
SOLAR CHINA	1959	5	21	02h 45
LUNAR CHINA		4	14	01h a 03h
TRONCOS CELESTES	己 Jǐ TC ₆ Serpiente Yin	己 Jǐ TC ₆ Serpiente Yin	癸 Guǐ TC ₁₀ Tortuga Yin	Hora BÚFALO (RT ₂)
RAMAS TERRESTRES Generaciones:	亥 Hàì RT ₁₂ CERDO Agua anterior	巳 Sì RT ₆ SERPIENTE Fuego propia	卯 Mǎo RT ₄ CONEJO Madera siguiente	Mutación Línea 2ª

Entonces, con el mes y el día de la fecha lunar se calculan los trigramas inferior y superior:

Día: $14 = 8 \cdot 1 + 6 \longrightarrow 6 \longrightarrow \text{☵} \text{ AGUA}$

Mes: $4 \longrightarrow 4 \longrightarrow \text{☳} \text{ TRUENO}$

y el hexagrama natal es el 3: AGUA / TRUENO, .

Las 2h 45 está en el tramo horario de la rama RT₂, BÚFALO. Por tanto, la línea que muta es la segunda y se obtiene el hexagrama 60: AGUA / LAGO, .

NOTA: Además, hay que tener en cuenta que en China el día comienza al iniciarse el periodo horario de la primera rama terrestre, RATA, es decir, a las 23h del horario occidental.

ATRIBUTOS INTRÍNSECOS A LOS HEXAGRAMAS

Los atributos intrínsecos de los hexagramas son fijos para cada uno de ellos y lo caracterizan.

Éstos son:

1. **YO (Shì Yáo 世爻) y ÉL (Yìn Yáo 應爻)** que en una consulta al I Ching representan al consultante y a la persona o tema sobre el que se pregunta. Y en un hexagrama natal, YO representa a la persona nacida en esa fecha y ÉL representa a su entorno.
2. Las **12 Ramas Terrestres** y los **Cinco Elementos** asociados a las líneas de los hexagramas.
3. Los **Seis Familiares** asociados a cada una de sus líneas. Éstos son YO con sus Cinco Familiares: Padres, Hermanos, Hijos, Mujer-Dinero y Hombre-Trabajo, que en la práctica no sólo se corresponden con los arquetipos de estos miembros de la familia sino que tienen un significado más amplio que permite englobar el tema de cualquier consulta y también las características de vida de una persona.

1. COLOCACIÓN DE YO Y ÉL EN LAS LÍNEAS DE UN HEXAGRAMA.

Los 64 hexagramas se agrupan en las Ocho Casas Originales (Palacios o Familias) que se construyen a partir de los ocho hexagramas dobles. Cada una recibe el nombre del trigramma correspondiente.

Abajo se indica el proceso de construcción de los hexagramas de la Casa Original del CIELO a partir del hexagrama doble y la posición de YO en cada uno (ÉL se coloca en la misma línea que YO pero en el otro trigramma):

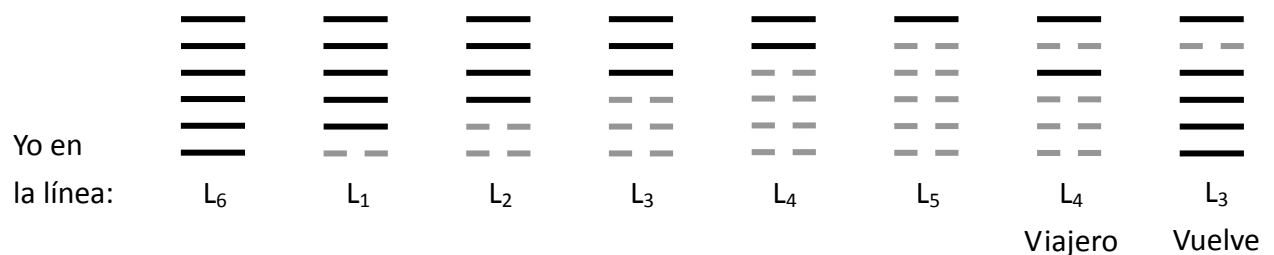

Las otras 7 casas originales se construyen del mismo modo a partir del hexagrama puro correspondiente.

OBTENCIÓN DE LA CASA ORIGINAL A PARTIR DE UN HEXAGRAMA

Comparación de las líneas	Posición de YO	Trigrama de la Casa Original del hexagrama
=	L ₆	Trigrama superior
=		
=		
=	L ₁	Trigrama superior
=		
≠		
=	L ₂	Trigrama superior
≠		
≠		
≠	L ₃	Trigrama superior
≠		
≠		
≠	L ₄	Trigrama complementario del trigrama inferior
≠		
=		
≠	L ₅	Trigrama complementario del trigrama inferior
=		
=		
≠	L ₄ Viajero	Trigrama complementario del trigrama inferior
=		
≠		
=	L ₃ Vuelve	Trigrama inferior
≠		
=		

2. ASOCIACIÓN DE LAS 12 RAMAS TERRESTRES Y LOS CINCO ELEMENTOS A LAS LÍNEAS.

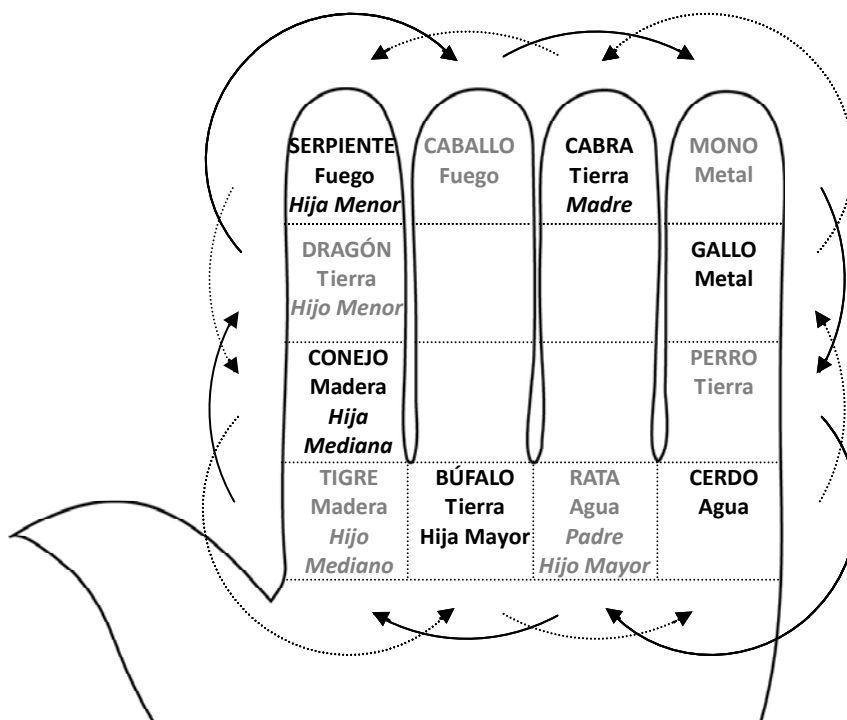

<p>1 ☰ CIELO</p> <p>PERRO Tierra</p> <p>MONO Metal</p> <p>CABALLO Fuego</p> <p>DRAGÓN Tierra</p> <p>TIGRE Madera</p> <p>RATA Agua</p>	<p>2 ☱ LAGO</p> <p>CABRA Tierra</p> <p>GALLO Metal</p> <p>CERDO Agua</p> <p>BÚFALO Tierra</p> <p>CONEJO Madera</p> <p>SERPIENTE Fuego</p>	<p>3 ☲ FUEGO</p> <p>SERPIENTE Fuego</p> <p>CABRA Tierra</p> <p>GALLO Metal</p> <p>CERDO Agua</p> <p>BÚFALO Tierra</p> <p>CONEJO Madera</p>	<p>4 ☳ TRUENO</p> <p>PERRO Tierra</p> <p>MONO Metal</p> <p>CABALLO Fuego</p> <p>DRAGÓN Tierra</p> <p>TIGRE Madera</p> <p>RATA Agua</p>
---	---	--	--

<p>5 ☴ VIENTO</p> <p>CONEJO Madera</p> <p>SERPIENTE Fuego</p> <p>CABRA Tierra</p> <p>GALLO Metal</p> <p>CERDO Agua</p> <p>BÚFALO Tierra</p>	<p>6 ☵ AGUA</p> <p>RATA Agua</p> <p>PERRO Tierra</p> <p>MONO Metal</p> <p>CABALLO Fuego</p> <p>DRAGÓN Tierra</p> <p>TIGRE Madera</p>	<p>7 ☶ MONTAÑA</p> <p>TIGRE Madera</p> <p>RATA Agua</p> <p>PERRO Tierra</p> <p>MONO Metal</p> <p>CABALLO Fuego</p> <p>DRAGÓN Tierra</p>	<p>8 ☷ TIERRA</p> <p>GALLO Metal</p> <p>CERDO Agua</p> <p>BÚFALO Tierra</p> <p>CONEJO Madera</p> <p>SERPIENTE Fuego</p> <p>CABRA Tierra</p>
---	--	---	---

3. LOS SEIS FAMILIARES EN UN HEXAGRAMA.

Padres: personas de generaciones anteriores o rango superior; lo que protege: casa, ropa, coche, ...; educación, estudios, libros, lectura, documentos, ...; inteligencia; preocupación.

Hermanos: personas de la misma generación, amigos, compañeros, ...; gastos de tiempo, dinero y energía, robos, ...; el ocio relacionado con la diversión, juegos,

Hijos: personas de generaciones posteriores; animales domésticos; el ahorro; la suerte; el ocio educativo, deportivo, cultural; la vocación; el arte; la espiritualidad; lo relacionado con la salud.

Mujer-Dinero: pareja femenina; sexualidad; todo lo relacionado con el dinero: negocios, ...; lo relacionado con el cuidado del hogar y la belleza.

Hombre-Trabajo: pareja masculina; todo lo relacionado con el trabajo; con fijar las reglas, enjuiciar, discutir, ...; ladrones; espíritus, fantasmas.

Los cinco familiares de YO tienen ciclos de generación y de dominación análogos a los de los Cinco Elementos:

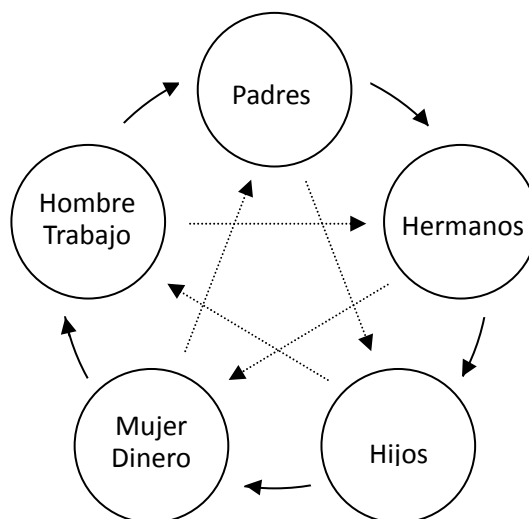

Para asignar a las líneas de un hexagrama los Seis Familiares el primer paso es asociarlos con los Cinco Elementos superponiendo sus diagramas de modo que **Hermanos coincida con el elemento de la Casa Original del hexagrama.**

Por ejemplo, para el hexagrama 1, ☰ Cielo/Cielo, la Casa Original es la del trigramma CIELO ☰, cuyo elemento es el Metal y el resultado es:

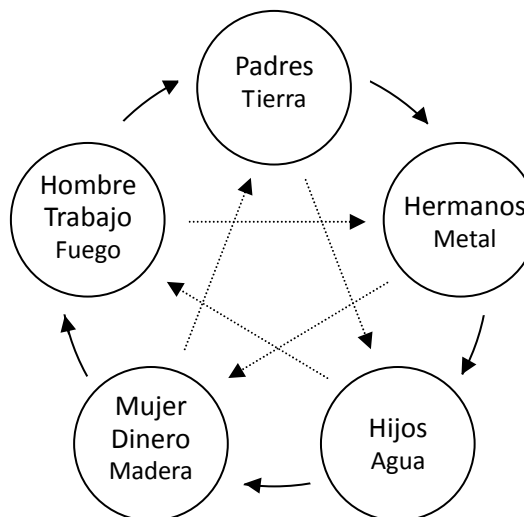

SIGNIFICADO DE LA POSICIÓN DEL YO

YO en sexta línea: Persona orgullosa que se cree por encima de los humanos y que no hay nada por encima de él. Se creen en posesión de la verdad. No se deja aconsejar, es cabezota. Piensa mucho y se apoya mucho en ello. Le gusta dirigir, organizar el trabajo de los demás.

YO en primera línea: Persona nada orgullosa. Dependiente, débil, insegura. Tiene dudas que le impiden actuar.

YO en segunda línea: Está en el trigramas inferior. Da y recibe órdenes sin problemas. Es muy trabajador, sabe que lugar le corresponde.

YO en tercera línea: Está en la parte superior del trigramas inferior. Esto le hace tener un poco de orgullo, que le impide ver dónde está realmente. No es muy inteligente, no ve sus errores.

YO en cuarta línea: Está en el trigramas superior pero en su primera línea. Sabe que está en la parte alta pero en la zona más baja. Conoce sus errores. No es orgulloso. Es sensible, conoce a los de abajo y también a los de arriba, su trabajo es conectarlos, hacer de puente.

YO en quinta línea: Emperador. Orgulloso. Sabe que hay algo más alto que él pero los demás humanos están por debajo. Le gusta mandar, es importante para él tener poder. Está en el trigramas superior, hace de comunicador entre los de abajo y los de arriba (dioses).

YO en cuarta línea, Viajero: Persona orgullosa. Después de alejarse de la familia original retrocede pero se queda dando vueltas, perdido, inseguro, viajando sin regresar a sus orígenes. No se da cuenta de sus errores. Inestable.

YO en tercera línea, vuelve: Es también un poco orgulloso, como el de tercera línea, pero se da cuenta de que se ha alejado, se da cuenta de sus errores, sabe que debe volver sobre sus pasos y corregir. Es más inteligente que el de Yo en tercera pero cae siempre en el mismo error.

Relaciones posibles entre YO y ÉL

Entre YO y ÉL se establece una relación en función de los ciclos de dominación y generación de los Cinco Elementos de modo que:

- Si ÉL representa una persona o el entorno de YO, pueden darse los siguientes casos:

YO genera ÉL	YO tiende a ayudar a los demás
ÉL genera YO	YO recibe ayuda de su entorno
YO y ÉL igual elemento	YO y ÉL se ayudan mutuamente
YO domina a ÉL	YO tiende a controlar a los otros
ÉL domina a YO	YO está en segundo plano

- Si YO representa al consultante y ÉL a un tema de consulta que no es una persona pueden darse los casos siguientes:

YO genera ÉL	YO apoya la solución del tema
ÉL genera YO	El tema es favorable para YO
YO y ÉL igual elemento	YO apoya la solución del tema y el tema es favorable para YO
YO domina a ÉL	YO no apoya la solución del tema
ÉL domina a YO	El tema no es favorable a YO

EN EL NATAL, EL TRONCO DE LA LÍNEA DEL YO INDICA LA PERSONALIDAD

1. **Dragón:** Representa al humano más alto: es recto, inteligente y bueno. Actúa de acuerdo con lo que quiere y piensa. Es flexible. Buen organizador. Buen profesor. Elegante, creativo, artista. Muy vital, alegre, sensual. Debe tener cuidado con no sobrepasarse y con el orgullo.
2. **Petirrojo:** Vitalidad extraordinaria. Muy inquieta. Le gusta comunicarse. Es muy claro, no oculta nada. Buen comerciante. Debe controlar su exceso de energía y su tendencia a hablar demasiado. No piensa antes de hablar. Se desgasta metiéndose en la vida del otro.
3. **Dragón Amarillo:** persona muy centrada, estable. Lo más importante es la vida cotidiana, es muy realista, práctico, metódico. Hace lo que piensa y dice, pero puede llegar a ser obstinado y dogmático. Frente a decisiones importantes duda mucho y tiene tendencia a quedarse estancado.
4. **Serpiente:** Muy cerebral, analítica y muy inteligente. Intuición muy desarrollada, facilidad para conectar con el inconsciente. Da muchas vueltas antes de actuar. No le gusta llamar la atención, asustadizo, nunca sabes lo que piensa, ni su fondo. Si no le conoces bien no te puedes fiar de él, puede usar su inteligencia para hacer daño. Suele ser egoísta, tacaña.
5. **Tigre:** Compleción física poderosa o carácter muy fuerte. Persona transparente. Afronta las dificultades. Muy independiente. Testarudo. No le gusta el compromiso. Si se le maneja bien es como un gato dócil y ronroneante, pero siempre está alerta y si siente que van a atacarle, ataca primero y rápido. Se enfada con frecuencia y tiene reacciones muy fuertes.
6. **Tortuga:** Muy inteligente, con aptitudes para la investigación y la comunicación. Grandes filósofos y eruditos. Planifica mucho, es excesivamente lenta y no pasa a la acción. No tiene claro lo que quiere. Es más bien vaga. Prefiere no enfrentarse a las dificultades. No es competitiva. Es sociable, flexible y espontánea. Miedosa.

LOS 6 ANIMALES

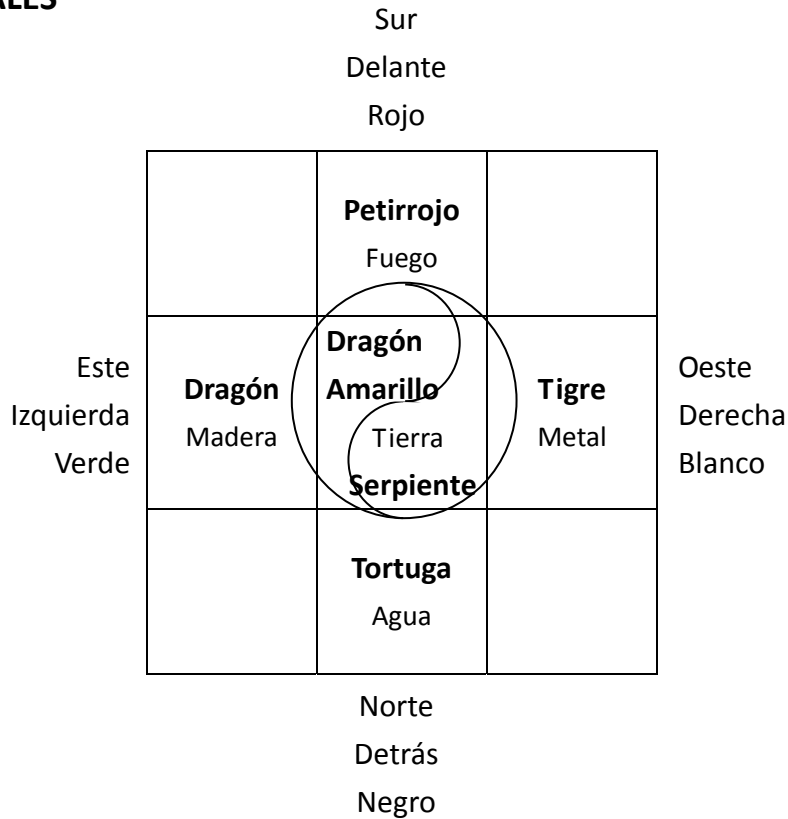

NIVEL DE ENERGÍA DE LAS LÍNEAS DE UN HEXAGRAMA.

Para establecer el nivel de energía de un elemento de una línea de un hexagrama se compara con el elemento de la Rama Terrestre de **mes** del día en que se realiza la consulta o de la Rama Terrestre de **año** del día de nacimiento si es un natal. Se utilizan reglas de valoración en función de la relación que tiene el elemento de la línea con el de la rama considerada, análogas a las del ejemplo siguiente:

Si el elemento de la Rama Terrestre (de mes o año) es **Madera**, entonces las líneas del hexagrama recibirán las siguientes valoraciones según su elemento:

